

# Инструкция сборки тумб офисной мебели "Акцент"

Сбока мебели требует неоходимой квалификации и услуги специалиста по сборке мебели.  
 Перед сборкой внимательно изучите инструкцию. Сборку проводить в соответствии с порядком указанным в схеме.  
 Для сборки требуется не менее 2х человек

СКТ-6 (Стр.1/2)

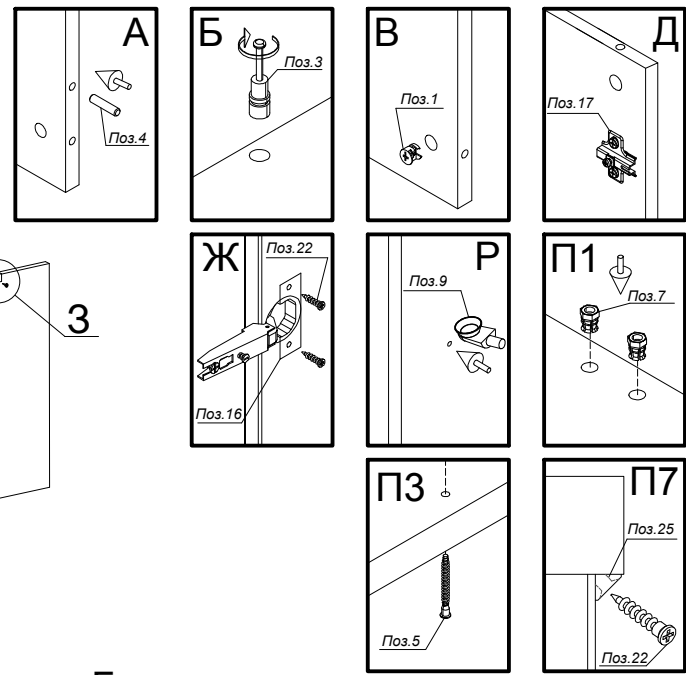
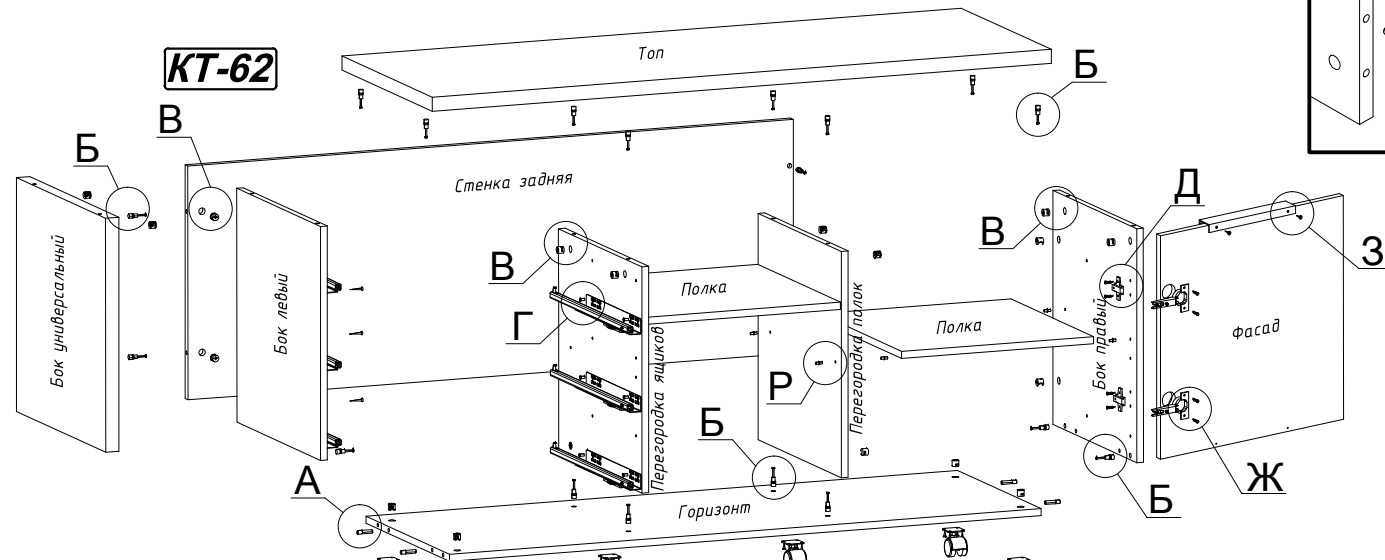

## ПОДСБОРКА ЯЩИКОВ

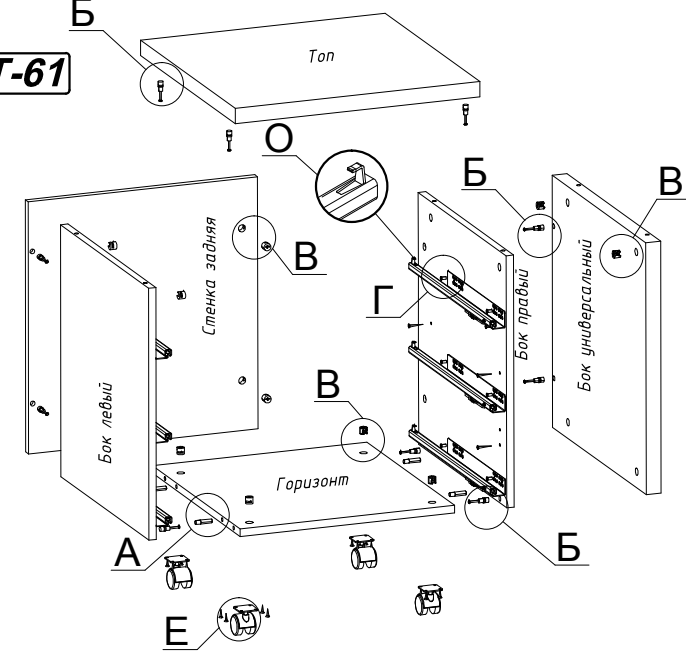
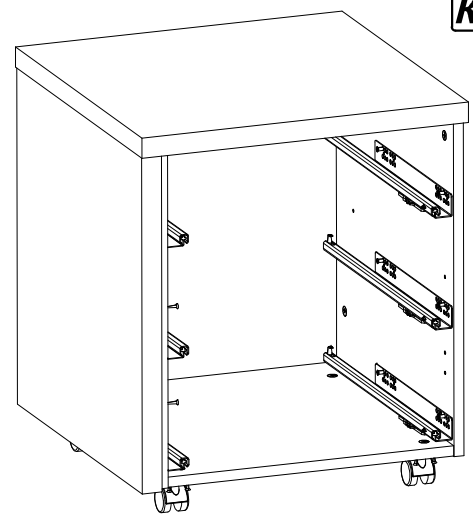
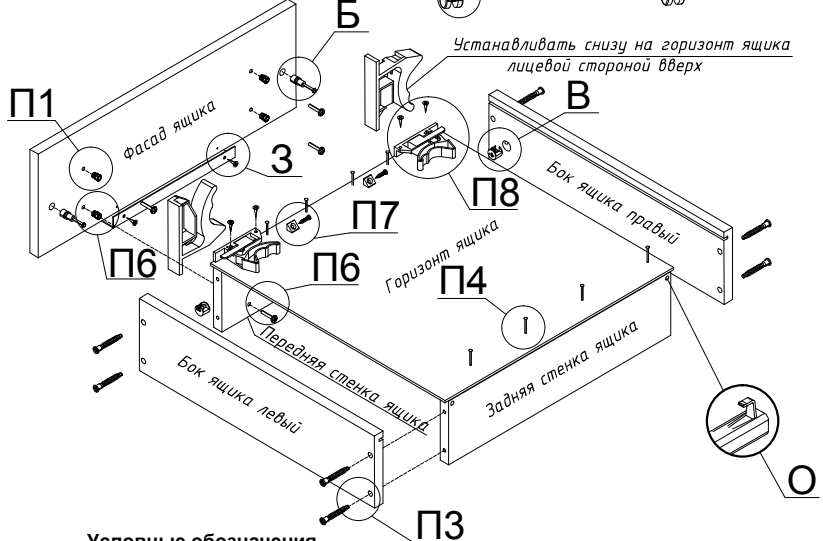

- Условные обозначения**
- закрутить отверткой или просверлить
  - установить или забить молотком
  - направить, выставить или совместить

№	Наименование фурнитуры	КТ-61Ф	КТ-62Ф
1	Эксцентрик 15\16	18	8
2	Заглушка эксцентрика	18	8
3	Дюбель быстрого монтажа	18	8
4	Шкант 8x35	4	0
5	Конфирмат 7x50	24	0
6	Заглушка конфирмата	24	0
7	Муфта латунь М4	12	0
8	Скотч двусторонний 14x50мм	4	4
9	Полкодержатель	0	8
10	Опора колесная на площадке	4	4
11	Амортизатор стекла	6	4
12	Ручка торцевая	3	1
13	Винт М4x20	12	0
14	Гвоздь 2x25	24	0
15	Крепление quadro	3	0
16	Петля накладная	0	2
17	Монтажная планка петли	0	2
18	Заглушка консоли петли	0	2
19	Заглушка чашки петли	0	2
20	Направляющие HAFELE 450 мм	3	0
21	Евровинт 6,3x10.5	12	0
22	Шуруп 4x16 потай	28	20
23	Шуруп 3,5x13 потай	18	2
24	Шуруп 4x40 потай	4	0
25	Фиксатор задней стенки	6	0

### Подборка ящиков

- П1.** Вбить муфты разжимные *поз.7* в отверстия фасадов ящиков.
- П2.** Выполнить последовательность действия **п.п.Б-В**
- П3.** Соединить бока ящиков с задней и передней стенками ящика при помощи конфирматов *поз.5*.
- П4.** Вставить горизонты ящиков в пазы боков ящиков и зафиксировать гвоздями *поз.14* к задним и передним стенкам.
- П5.** Соединить фасады ящиков с собранными корпусами ящиков при помощи ДБМ *поз.3* и эксцентриков *поз.1*.
- П6.** Притянуть фасады ящиков к передним стенкам ящиков винтом *поз.13* в муфты *поз.7*.
- П7.** Зафиксировать горизонт ящика к фасаду шурупом *поз.22* через уголок *поз.25*.
- П8.** Установить крепление для quadro направляющих *поз.15* на горизонт ящика в углы между фасадом ящика и его боками. Установку проводить лицевой стороной (регулирующим колесом) вверх. Затем притянуть крепления к передней стенке ящика насквозь через горизонт шурупом *поз.23*.

- А.** Вставить шканты *поз.4* в отверстия на торцах деталей.
- Б.** Установить дюбеля быстрого монтажа (далее по тексту ДБМ) *поз.3* в отверстия боков, топов, горизонтов, задних стенок и фасадов ящиков.
- В.** Установить эксцентриковые стяжки *поз.1* в отверстия боков, перегородок, задних стенок, горизонтов.

*Изделия КТ-61 и КТ-62 возможно собирать в левом и правом исполнении.*

*Перед продолжением сборки необходимо внимательно просмотреть присадку на боках и перегородках.*

*Выбрать необходимое исполнение (при необходимости примерить детали боков и перегородок к горизонту) и продолжить сборку. Присадка является: для боков взаимозаменяемой, для бока универсального и перегородок - зеркально отраженной по высоте. задняя стенка - деталь переворачиваемая.*

- Г.** Закрепить quadro направляющие *поз.20* на боках/перегородках при помощи винта *поз.21*.
- Д.** Для КТ-62 установить монтажные планки *поз.17* отоединив их от петель *поз.16* в отверстия на боку тумбы.
- Е.** Закрепить колесные опоры *поз.10* на горизонтах шурупом *поз.22*, равномерно распределив их по поверхности. В качестве ориентира использовать отверстия для эксцентриков и ДБМ на оборотной стороне горизонтов.
- Ж.** Закрепить петли *поз.16* на фасаде при помощи шурупов *поз.22*.
- З.** Закрепить ручки *поз.12* шурупом *поз.23* на фасадах ящиков / фасаде (для КТ-62); учитывать направление открытия двери (левая /правая)
- И.** Притянуть бока к горизонту при помощи ДБМ *поз.3* и эксцентриков *поз.1* (для КТ62 дополнительно установить и закрепить перегородки).
- К.** Навесить и зафиксировать заднюю стенку, к левому и правочому бокам.
- Л.** Соединить бок универсальный с топом.
- М.** Притянуть бок универсальный вместе с топом к задней стенке при помощи ДБМ *поз.3* и эксцентриков *поз.1*, а затем зафиксировать "бок универсальный" шурупом *поз.24* насквозь через "бок (левый /правый)" в неиспользованные отверстия диаметром 5мм.
- Н.** Притянуть топ эксцентриком *поз.1* и ДБМ *поз.3* к бокам и перегородкам.
- О.** Выдвинуть динамические части quadro направляющих относительно рельсы, затем нажав на рычаги крепления quadro *поз.15* положить на них ящики, совместив отверстия на задней стенке ящика с крючком на задней части quadro направляющей. Задвинуть ящик до упора, приложив усилие. Убедиться, что крючки плотно зафиксированы в отверстиях. Произвести регулировку фасада регулировочными роликами крепления quadro *поз.15*.
- Р.** Вбить полкодержатели *поз.9* в отверстия боков и перегородок; вложить полки; навесить фасад, провести регулировку петель.
- С.** Установить заглушки эксцентриков *поз.2* и заглушки конфирматов *поз.6*